

# Webinar

## Richtlijn jeugdhulp en jeugdbescherming

Manon Donker, Jurja Steenmeijer, Sanja Jovanovic, Damla Keskin  
en Britt Kiene

# WELKOM

- Damla Keskin, NVO
- Manon Donker, NJi
- Sanja Jovanovic, Jeugdbescherming Amsterdam
- Jurja Steenmeijer en Britt Kiene, BPSW



## Praktische zaken



### Q&A

We nodigen je van harte uit om **inhoudelijke vragen** te stellen. Dit kan via de **Q&A functie**.

Je kunt een vraag van iemand anders die jij ook interessant vindt een **duimpje** geven, dan komt deze **hoger in de lijst** te staan.



### Chat

Mocht je een **technische vraag** hebben, dan kun je deze stellen in de **chat**.

## Veelvoorkomende vragen

- Hoe kunnen de Richtlijnen Jeugdhulp en Jeugdbescherming bijdragen aan mijn professionaliteit?
- Voor wie zijn de richtlijnen bedoeld?
- Hoe kan ik de richtlijnen gebruiken?
- Hoe bindend zijn de richtlijnen?
- Hoe onderbouw en verantwoord ik mijn handelen als professional aan hand van de richtlijnen?

# Programma

Wat

- Introductie casus

Waarom

- Richtlijnen en de professionele standaard

Wie

- Van wie en voor wie zijn de richtlijnen

Wanneer

- Praktijkvoorbeeld Bobbi

Waar

- Vindplaats en verantwoording

## Casus

- Bobbi (5 jaar)
- Spoed UHP toen hij 1 jaar was.
- Geweld in de relatie tussen ouders (gescheiden)
- Moeder is gedwongen opgenomen geweest binnen de psychiatrie
- Onderwerp moeder wordt gemeden
- Kan kaartjes van moeder niet verdragen
- Nachtmerries, boos, huilen, ruzie maken, pesten van anderen bij onderwerpen die hem stress geven
- Zoekt veel nabijheid van pleegmoeder.
- Kan niet logeren bij anderen

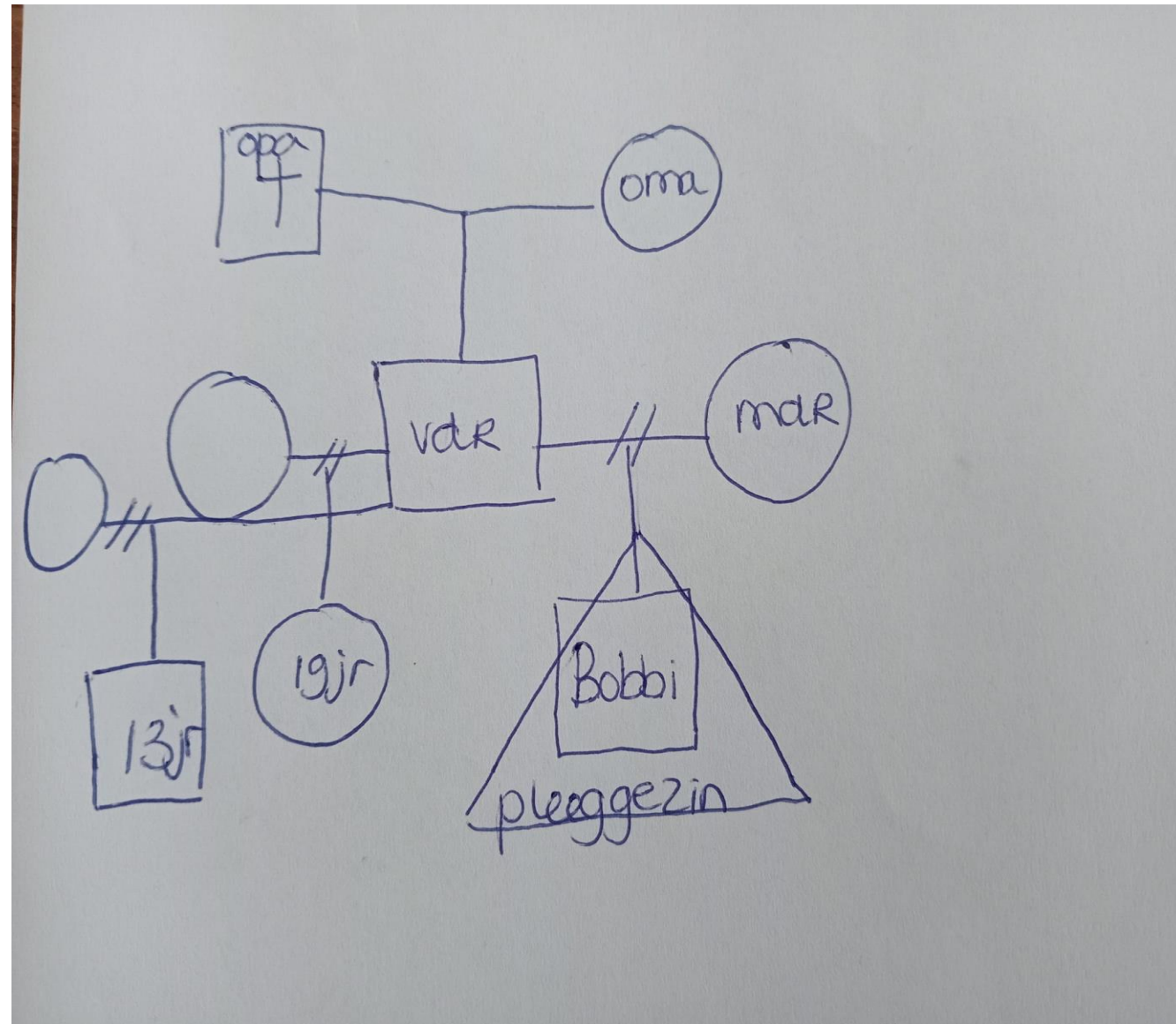

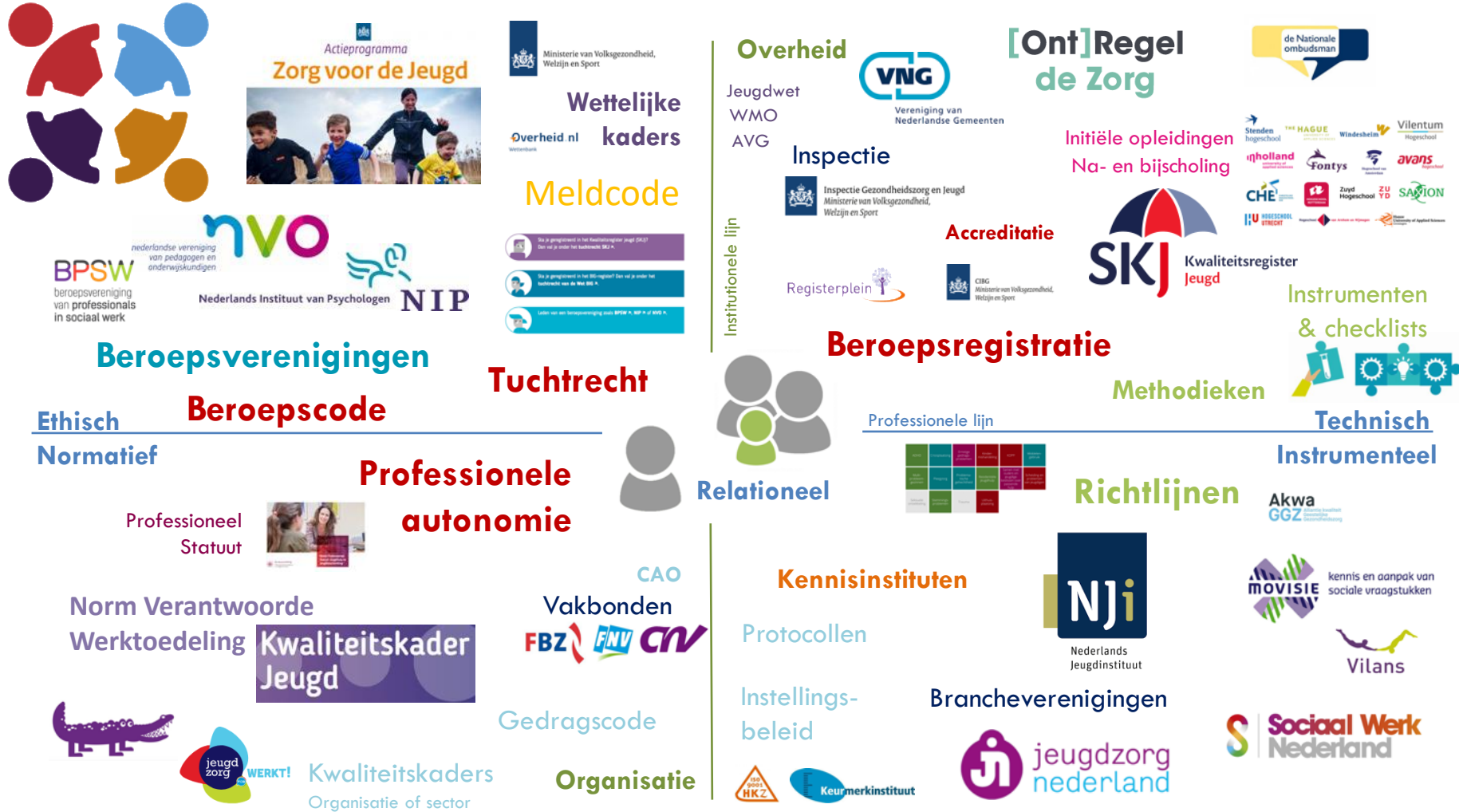

## PROFESSIONELE STANDAARD

### Jeugdwet, artikel 4.1.1

3. De hulpverlener neemt bij zijn werkzaamheden de zorg van een goede hulpverlener in acht en handelt daarbij in overeenstemming met de op hem rustende verantwoordelijkheid, voortvloeiende uit de voor die hulpverlener geldende professionele standaard.

### Besluit Jeugdwet, artikel 5.1.1

3. De jeugdhulpaanbieder, de gecertificeerde instelling en het college dragen er zorg voor dat geregistreeerde professionals hun taken kunnen verrichten met inachtneming van de voor hen geldende professionele standaard.

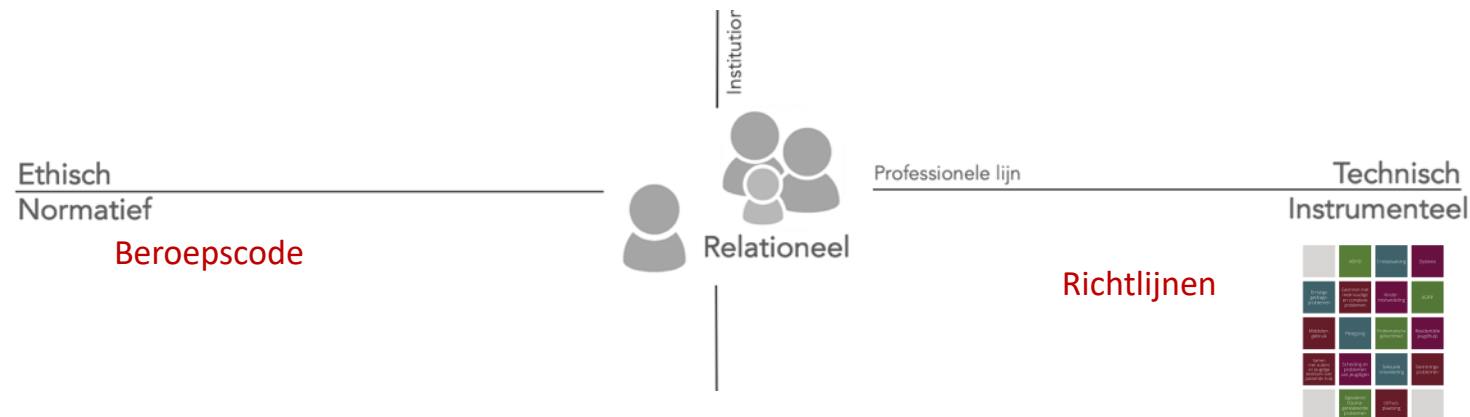



# 17 richtlijnen

De richtlijnen ondersteunen om samen met ouders en kinderen te beslissen over de best passende hulp.

Geautoriseerd door de beroepsverenigingen



Voor de jeugdprofessionals

SKJ geregistreerd +

*Wie de schoen past...*

De richtlijnen

ADHD	Crisisplaatsing	Dyslexie	Ernstige gedragsproblemen	Gezinnen met meervoudige en complexe problemen	Kinder mishandeling
KOPP/KOV	Middelen-gebruik	Pleegzorg	Problema-tische gehechtheid	Residentiële jeugdhulp	Samen met ouders en jeugdige beslissen over passende hulp
Scheiding en problemen van jeugdigen	Seksuele ontwikkeling	Signaleren trauma-gerelateerde problemen	Stemmingsproblemen	Uithuis-plaatsing en terug-plaatsing	Radicalisering
Toekomst-gericht werken					

# Ontwikkelproces

Wetenschap, praktijk en ervaringskennis komen samen

- Onderwerp richtlijnen
- Knelpuntenanalyse
- Proefimplementatie
- Herziening



## Verschillende soorten richtlijnen

### 3 type richtlijnen:

- Problematiek
- Hulpvorm/type zorg
- Proces



Richtlijn

Samen met ouders  
en jeugdige beslissen  
over passende hulp

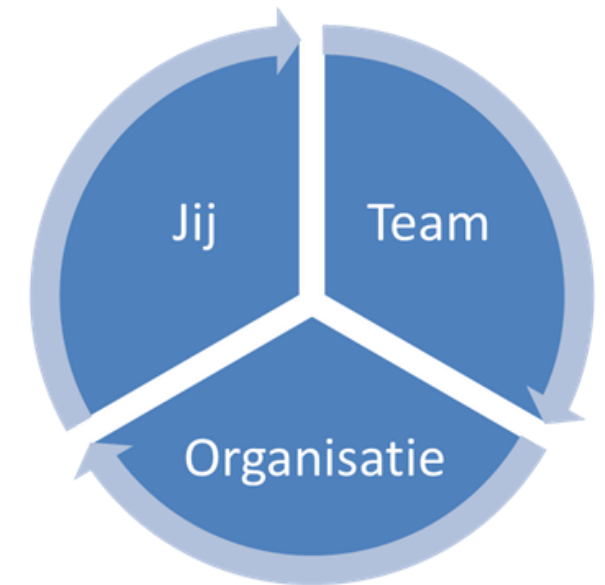

Schrijf voor jezelf op:

In welke  
richtlijn ga ik  
op zoek?

	ADHD	Crisisplaatsing	Dyslexie
Ernstige gedragsproblemen	Gezinnen met meervoudige en complexe problemen	Kinder mishandeling	KOPP
Middelen-gebruik	Pleegzorg	Problematische gehechtheid	Residentiële jeugdhulp
Samen met ouders en jeugdige beslissen over passende hulp	Scheiding en problemen van jeugdigen	Seksuele ontwikkeling	Stemmingsproblemen
	Signaleren trauma-gerelateerde problemen	Uithuisplaatsing	

## Casus

Bobbi (5 jaar)

Spoed UHP toen hij 1 jaar was.

Geweld in de relatie tussen ouders (gescheiden)

Moeder is gedwongen opgenomen geweest binnen de psychiatrie

Onderwerp moeder wordt gemeden

Kan kaartjes van moeder niet verdragen

Nachtmerries, boos, huilen, ruzie maken, pesten van anderen bij onderwerpen die hem stress geven

Zoekt veel nabijheid van pleegmoeder.

Kan niet logeren bij anderen

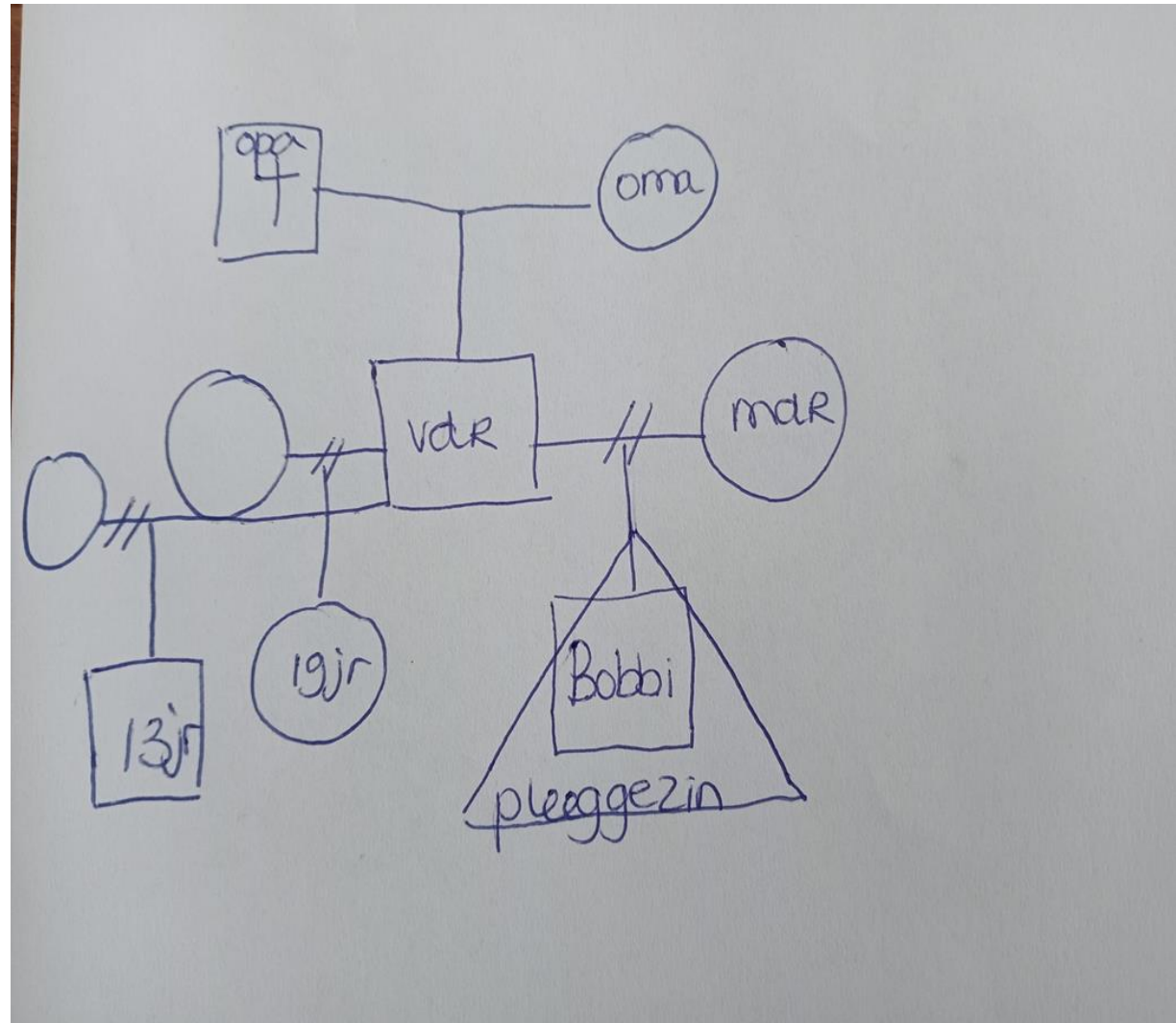

# Vindplaats en Verantwoording

Sanja neemt jullie mee in de Richtlijnen  
Jeugdzorg en Jeugdbescherming

## Richtlijnen in mijn stage of werk

- De professional: deskundigheidsbevordering
- De organisatie: op welke plekken worden de richtlijnen gebruikt? Hoe worden deze gebruikt?
- De buitenwereld: onderhandeling met gemeente, beleid schrijven

## Vragen aan de sprekers?





## Enthousiast... En nu?

Ga het gesprek  
aan op je werk/  
stage

Abonneer je op de  
[nieuwsbrief](#)

Meld je aan voor  
een webinar over  
een RL

Word lid van je  
beroepsvereniging

Meld je aan voor  
het [platform  
vakmanschap](#)

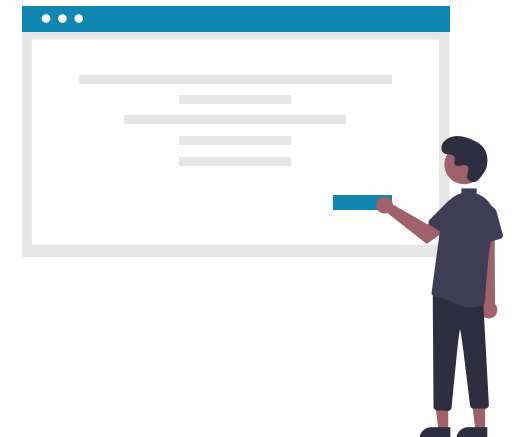

## Handige tools

- [Learning byte](#)
- Factsheet - [hoe aan de slag te gaan met de richtlijnen](#)
- [Richtlijnen thermometer](#)
- [Beroepsethiek app | BPSW](#)

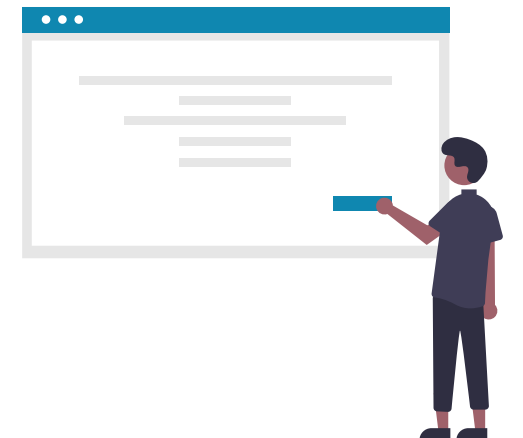

## Evaluatie

Heeft dit webinar bijgedragen aan meer kennis over de richtlijnen?



Heeft dit webinar je geholpen om de richtlijnen te (gaan) benutten tijdens je handelen in de beroepspraktijk?



Wil je een tip of een top kwijt? Zet deze in de chat!

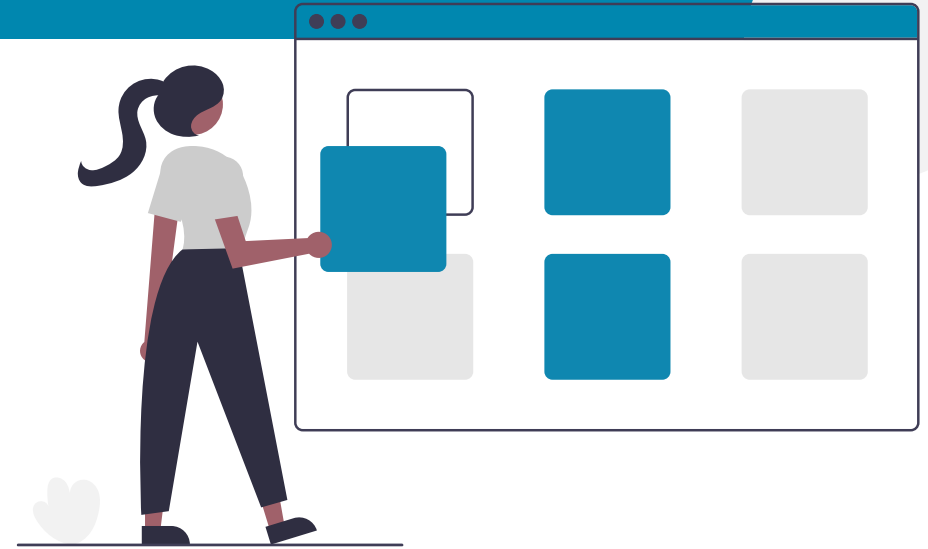

Bedankt en veel succes!

Vragen: [info@richtlijnenjeugdhulp.nl](mailto:info@richtlijnenjeugdhulp.nl)